

Przepisy Hydro Stock Zenoah 26

Wydane przez Komitet iMBRA, ważne od stycznia 2025 r.

A) Klasa Hydro Stock Zenoah 26 obejmuje sportowe hydro, które są modelami zbudowanymi z trzema lub większą liczbą powierzchni ślizgowych o następujących specyfikacjach:

1) Łodzie Sport Hydro muszą mieć konstrukcję i wygląd łodzi wyścigowych US Unlimited lub Limited, ze wszystkimi powierzchniami ślizgowymi umieszczonymi pod przednią połową kadłuba. (pierwsze 50% całkowitej długości kadłuba). Układ napędowy łodzi i śruba są wyłączone z tej zasady.

2) Układy z podwójnym sterem i dwoma śrubami napędowymi nie są dozwolone.

3) Odległość od rufy do lub powierzchni ślizgowych, gdzie są zamontowane do kadłuba - (C na poniższym rysunku) - nie może przekraczać 60% całkowitej długości kadłuba.

4) Minimalna szerokość w najbardziej wysuniętej do tyłu części rufy (D na rysunku 1) nie może być mniejsza niż 7" (190,5 mm)

5) Jeśli Hydro ma konstrukcję „pickle fork” z przednim skrzydłem - rysunek 1 - suma (A) i (B) nie może przekraczać 25% całkowitej długości kadłuba.

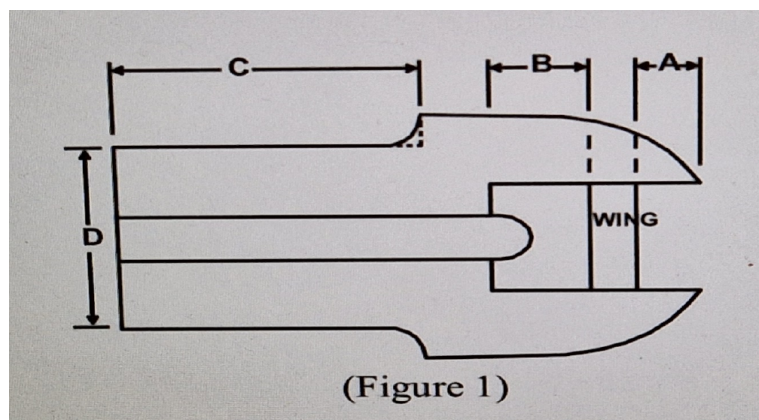

B) Specyfikacje silnika:

Zgodnie z przepisami iMBRA Stock Zenoah

C) Zasady wyścigów kwalifikacyjnych i czas trwania wyścigu:

Zgodnie z ogólnymi zasadami wyścigów kwalifikacyjnych iMBRA, ale z czasem trwania 12 okrążeń.

12 okrążeń musi zostać ukończonych w ciągu 8 minut, aby uzyskać zatwierdzone punkty wyścigowe